

LED WALL PACK LIGHT

Guía de instalación



LEA TODAS LAS INSTRUCCIONES ANTES DE INTENTAR LA INSTALACIÓN

- Para evitar lesiones personales o daños al producto, sólo electricistas autorizados deben realizar la instalación.
- Para evitar descargas eléctricas o daños en los componentes, desconecte la alimentación antes de realizar la instalación o el mantenimiento.
- Este producto debe instalarse de acuerdo con el código eléctrico nacional (NEC) y todos los códigos eléctricos y normas de seguridad federales, estatales y locales aplicables.
- Desconecte el producto y deje que se enfríe antes de repararlo.
- Cualquier alteración o modificación de este producto está expresamente prohibida, ya que puede causar lesiones personales graves, muerte, daños a la propiedad y/o mal funcionamiento del producto.
- Para evitar el mal funcionamiento del producto y/o descargas eléctricas, este producto debe estar correctamente conectado a tierra.
- Esta luminaria está diseñada para funcionar a temperaturas ambiente de -30°C a 40°C y para ser montada horizontalmente con los LED hacia abajo.
- Sólo WALL PACK.

1. Desembalaje

Inspeccione minuciosamente el aparato para comprobar si ha sufrido daños durante el transporte. Los daños causados por el transporte deben comunicarse al transportista.

2. Instalación

1) .Desatornille el dissipador de calor y la tapa del driver como en la foto.

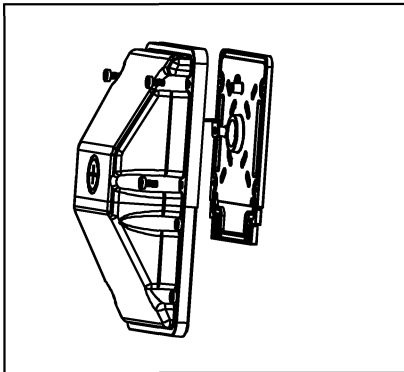

2) .Fije la cubierta del conductor y la almohadilla de algodón impermeable en la pared.

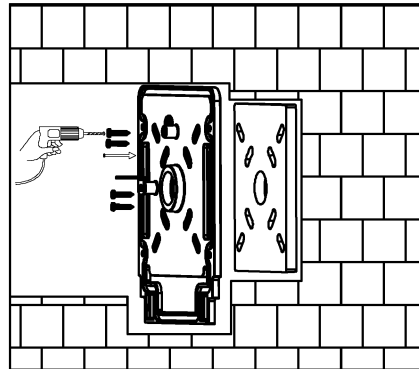

3) .Después de la instalación, embadurne el espacio entre la placa de instalación y la pared con pegamento impermeable para evitar fugas, cuelgue la cuerda a la cubierta del conductor para evitar caídas. Y conecte el cable de AC.

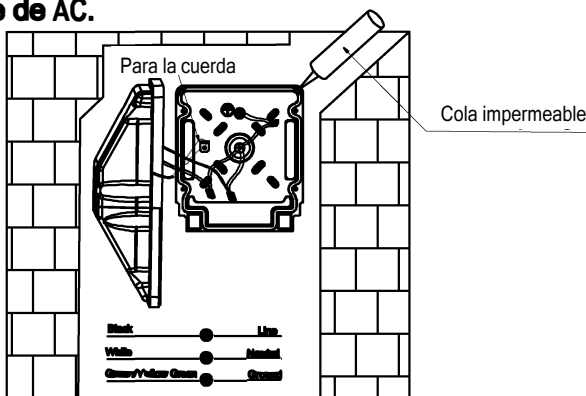

4) .Atornille el dissipador de calor a la cubierta del conductor

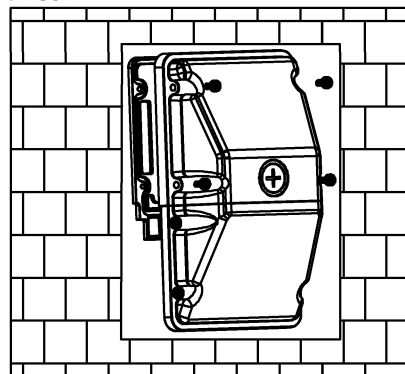

3. Comprobación

- 1). ¿Todos los cables se conectan correctamente como se muestra en las imágenes?
- 2). ¿Está bien instalado el cable de tierra?
- 3). Asegúrese de que la fotocélula funciona correctamente.

